

DOSSIER TÉCNICO

PRODUCCIONES KINSER presenta

# CENTRIFUGADO

con ALEJANDRO GARCÍA (JANO)





## KINSER PRODUCCIONES

### DATOS DEL ESPECTÁCULO

|                              |   |
|------------------------------|---|
| <b>TÍTULO:</b>               | Centrifugado  |
| <b>DISCIPLINA ARTÍSTICA:</b> | Clown   |
| <b>DIRIGIDO A:</b>           | Todos los públicos  |
| <b>DURACIÓN:</b>             | Teatro textual (55 minutos) · Teatro gestual (45 minutos) |
| <b>ESPACIO:</b>              | Sala y Calle  |
| <b>FECHA DE ESTRENO:</b>     | 6 de Octubre de 2023, World Trade Center (Zaragoza)       |

*\*Todos/as las personas que forman parte del espectáculo están dados de alta en la Seguridad Social y cumplen con todos los requisitos contractuales. La compañía cuenta con Seguro de Responsabilidad Civil.*

### FICHA TÉCNICA DEL ESPECTÁCULO

|                               |  |
|-------------------------------|--|
| <b>ESPACIO REQUERIDO:</b>     | 6m (ancho) x 5m (fondo) Adaptable  |
| <b>TIEMPO DE MONTAJE:</b>     | 4 horas  |
| <b>TIEMPO DE DESMONTAJE:</b>  | 1 hora   |
| <b>NECESIDADES DE SONIDO:</b> | <ul style="list-style-type: none"><li>• 2 salidas a mini jack para dos reproductores</li><li>• 2 entradas canon para diademas (aporta la compañía)</li><li>• 2 monitores en escena</li><li>• Mesa de sonido con dos previos de micrófono, dos estéreo y un envío auxiliar de monitores</li><li>• Mesa de iluminación, programación ya hecha para las mesas Zero FLX 24 y Zero FLX 48</li><li>• Dos monitores de escenario para escucha general de actores en escena conectados al envío auxiliar</li></ul> |

*\*La Compañía aporta Tablet y PC para la reproducción de audio*

|                           |                       |
|---------------------------|-----------------------|
| <b>Nº DE INTEGRANTES:</b> | 1 artista + 2 técnico |
|---------------------------|-----------------------|



## KINSER PRODUCCIONES

## FICHA TÉCNICA DEL ESPECTÁCULO

**NECESIDADES DE ILUMINACIÓN:** Adjuntamos reader de iluminación

**NECESIDADES:**

- Acceso a furgoneta
- Camerino
- Agua

\*En caso de que el contratante o el espacio no disponga de las condiciones técnicas necesarias, la compañía cuenta con soporte técnico propio de sonido e iluminación.

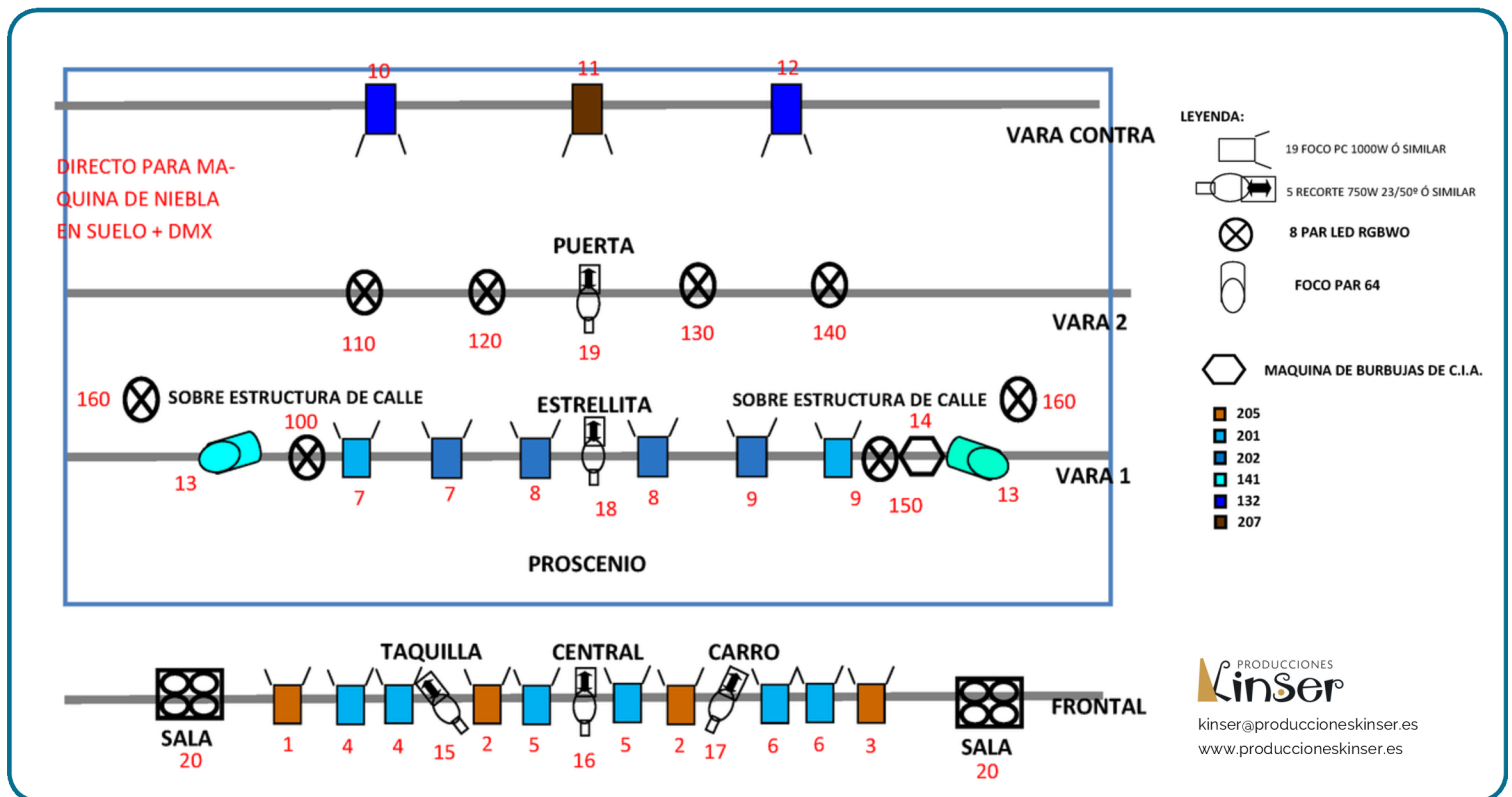

kinser@produccioneskinser.es  
www.produccioneskinser.es