

“Es preciso que el Teatro para Niños no pierda su original vocación de invención de un público, de invención de los espacios, de investigación de sus propias poéticas, renovando y verificando no simplemente para hoy, sino con la mirada dirigida al mañana en lo que respecta a su papel en la relación entre teatro y cultura, entre teatro y sociedad”.

■ FRANCO PASSATORE

Autor y Director teatral. Ex director y fundador del sector Escuela/Niños del Teatro Estable de Turín (Italia)

Estas jornadas pretenden crear un foco de debate sobre el teatro para niños/as y jóvenes, reflexionando sobre su historia reciente y proyectando acciones que permitan la existencia de un futuro digno para el sector.

Los esfuerzos de los creadores, programadores y otros agentes, se han concentrado mayoritariamente, en los últimos años, en el desarrollo de un mercado, que era inexistente en los inicios de los años 80. Se ha posibilitado así el acercamiento de un número importante de niñ@s y jóvenes al teatro, tanto a través de las campañas escolares como de las programaciones familiares.

Se constata sin embargo, que a pesar del desarrollo del sector, existen numerosas programaciones por consolidar, además de una necesidad urgente de desarrollar acciones específicas para las zonas rurales relegadas de los circuitos teatrales tradicionales.

Consideramos que se hace necesario en estos momentos avanzar, conjuntamente con los diversos agentes del sector, en tres aspectos de la actividad:

1. Reconocimiento de la importantísima labor artística y educativa que realizan los profesionales que desarrollan su actividad en el teatro para niños/as y jóvenes.
2. Adoptar medidas para fortalecer los equipos de creación y las programaciones, salas y festivales que trabajan con los espectadores más jóvenes.
3. Establecer pactos de actuación conjunta con redes, circuitos, jornadas, etc., para definir las condiciones específicas de exhibición que necesitan los niños/as y jóvenes según su edad. Mejorando las condiciones en los que estos espectadores se encuentran con el teatro.

Desde esta perspectiva, diseñamos la realización de estas Jornadas, con el objeto de contribuir eficazmente, a la construcción de un futuro para el sector.

Asociación TE VEO



DIRECTOR ARTÍSTICO ENCUENTROS TEVEO ▪ Cándido de Castro ▪
DIRECTORES JORNADAS DE TRABAJO ▪ Joan Muñoz ▪ Pilar López ▪
COORDINACIÓN Y SUPERVISIÓN ▪ Rosa Sánchez ▪ Fernando Pérez ▪



Fundación Siglo
para las Artes de Castilla y León



COORDINADOR ENCUENTROS TEVEO 2003
Ctra. de Almaraz, Km. 1,600
49026 Zamora (España)
Tfno.: +34 980 670487
Fax.: +34 980 670611
Móviles: 639 813543 - 649 954579
admon@achiperre.com
www.achiperre.com

COORDINADOR JORNADAS DE TRABAJO
C/ Mayor, 6, 5º, oficina 2 bis
28013 Madrid (España)
Tfno.: +34 91 531 41 98
Fax.: +34 91 531 40 63
te-veo@terra.es
www.te-veo.org

jornadas de trabajo

PALACIO DE LA ALHONDIGA
ZAMORA - CASTILLA Y LEÓN



CONSTRUYENDO
EL FUTURO

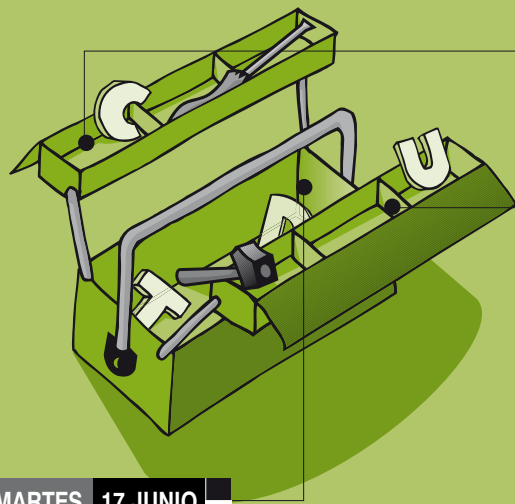

MARTES 17 JUNIO

PALACIO DE LA ALHONDIGA salón de actos

T E M A

LAS ESTRUCTURAS DE CREACIÓN EN EL TEATRO PARA NIÑ@S. ANÁLISIS DE UNA EVOLUCIÓN Y PROPUESTAS DE FUTURO
 Coordinador: JAVIER YAGUE (Cuarta Pared)

MAÑANA

10:00-13:00 Asamblea TE VEO

T A R D E

16:00-16:30 Acto oficial inauguración

16:30-18:30 Conferencia inaugural "REFLEXIONES"
 Dos análisis sobre la historia reciente del Teatro para niños/as y jóvenes en España en los últimos 25 años y estudio comparativo con otras realidades europeas.
 D. CARLOS HERANS (Director de las Semanas internac. de teatro para niños/as de Madrid)
 D. JAVO RODRÍGUEZ (Secretario de ASSITEJ España)

COLOQUIO

18:30-19:00 Pausa Café ☕

19:00-19:45 Ponencia "RELACIONES ENTRE MERCADO, ESTADO, CULTURA Y EDUCACIÓN"
 D. ESTEBAN OROVAL (Catedrático de Economía Aplicada. Universidad de Barcelona)

19:45-20:30 Ponencia "EL PAPEL DE LA EMPRESA EN EL SECTOR CULTURAL".
 D. ROBERTO GÓMEZ DE LA IGLESIA (Consejero Delegado de XABIDE. Gestión Cultural y Comunicación)

20:30-21:15 COLOQUIO

MIÉRCOLES 18 JUNIO

PALACIO DE LA ALHONDIGA salón de actos

T E M A

LA REGULARIZACIÓN DEL SECTOR
 Coordinadora: Ana I. Gallego (Teatro Teloncillo)

MAÑANA

10:00-11:30 Ponencia "ANÁLISIS ECONÓMICO. PRODUCCIÓN Y DISTRIBUCIÓN TEATRAL"
 TONI BENAVENT (Presid. FAETEDA y Productor Albena Teatro)
 COLOQUIO

11:30-12:00 Pausa Café ☕

12:00-14:00 Presentación Documento Nº 1 "LOS CACHETS EN EL TEATRO PARA NIÑ@S"
 Análisis de la situación y propuesta a debate para definir un marco de cachets mínimo en el Teatro para niñ@s y jóvenes que garantice un desarrollo artístico y económico del sector. La propuesta tendrá en cuenta, la diversidad de espectáculos y exhibición.
 OSCAR RODRÍGUEZ (Infima La Puça)
 JACINTO GÓMEZ (Teatro Rayuela)

DEBATE

14:00-16:00 Almuerzo 🍴

T A R D E

16:00-17:30 Presentación Documento Nº 2 "SUBVENCIONES"
 Análisis de una realidad, necesidades específicas del sector y medidas correctoras.
 JUAN MONEDERO (Ultramarinos de Lucas)
 PACO VALCARCEL (La Machina Teatro)

DEBATE

17:30-18:00 Pausa Café ☕

18:00-19:30 Presentación del Documento Nº 3 "HACIA UNA POLÍTICA CONSENSUADA DE PRECIOS DE LAS ENTRADAS EN EL TEATRO PARA NIÑ@S Y JÓVENES"
 Análisis sobre la realidad de la política de precios existentes. Además de aportar propuestas concretas de precios mínimos a establecer en el sector.
 Mª CARMEN GÓMEZ (Teatro La Paca)
 DANIEL LOVECCHIO (Tyl - Tyl Teatro)

DEBATE

JUEVES 19 JUNIO

PALACIO DE LA ALHONDIGA salón de actos

T E M A

CONDICIONES DE EXHIBICIÓN Y CALIDAD DE PERCEPCIÓN
 Coordinadora: EULALIA DOMINGO (Teatro La Luna)

MAÑANA

10:00-11:30 Conferencia: "EL NIÑO/A Y EL JOVEN COMO ESPECTADOR. LA MIRADA PERPLEJA Y LA MIRADA CREADORA"
 A cargo de D. MANUEL DELGADO (Antropólogo)
 COLOQUIO

11:30-12:00 Pausa Café ☕

12:00-14:00 Presentación Documento Nº 4 "LAS CONDICIONES DE EXHIBICIÓN EN EL TEATRO PARA NIÑ@S"
 Breve análisis de la realidad y propuesta para debatir. Se pretende sentar las bases para establecer un Protocolo de actuación, entre los responsables de programación y los artistas para incidir y mejorar las condiciones de exhibición del Teatro para niñ@s.
 ROSA DÍAZ y JULIA RUIZ (Lasal Teatro)
 PILAR LÓPEZ (Teatro Paraiso)

DEBATE

14:00-16:00 Almuerzo 🍴

T A R D E

16:00-18:00 Presentación Documento Nº 5 "LOS CIRCUITOS Y SALAS DE TEATRO PARA NIÑ@S/"
 Análisis de una realidad, destacando las líneas generales de desarrollo, en las diversas comunidades, así como la interacción entre los diversos circuitos. Propuestas para el futuro.
 TIAN GOMBAU (L'Home Dibuixat)
 PERE ROMAGOSA (La Pera Limonera)
 JOAN MUÑOZ (Pluja Teatre)

18:00-18:30 Pausa Café ☕

18:30 Conclusiones y Clausura

PALACIO DE LA ALHONDIGA
 C/ Alhondiga s/n 49006 Zamora
 Tf.: 980 50 80 28 Fax: 980 53 32 22
 cultura@ayto-zamora.org

